

# GUTTER OUTLET TOOL– OPERATING INSTRUCTIONS

## COUPE-TROU DE DESCENTE MODE D'EMPLOI

### HERRAMIENTA PARA LA DESCARGA DE CANALETAS

#### INSTRUCCIONES DE EMPLEO



For use with one of the following upgrade kits:  
 Pour l'une des troussees d'amélioration suivantes :  
 Para utilizar con uno de los siguientes juegos de mejoramiento:

#### EN For use with aluminum gutter. Makes a downspout hole in (A) or (B) direction.

1. Push blade down using top handle (C) until it comes in contact with gutter. Center the punch in bottom of gutter as you push down the blade.
2. Repeatedly squeeze handles (D) to ratchet punch through gutter.
3. Once the blade assembly has punched through the gutter, continue ratcheting until the blade assembly bottoms out on the base. **FIRMLY SQUEEZE THE RATCHETING HANDLES (D) WITH BOTH HANDS ONCE MORE TO CREATE A SLIGHT COLLAR ON THE HOLE.**
4. Press release lever (E) and pull back on handle (C) until punch bottoms out. Punch ejects slug produced by GOP23, GOP23L or GOP34.
5. Gutter is ready for drop piece (F) or attachment of downspout directly to ears (G) created in gutter by GOP23X.
6. Periodic lubrication will assure smooth operation of tool. **To avoid injury from sharpened blades, use a spray-on, oil based lubricant only!** Lubricate ratchet mechanism (H) and outside edge of blades (J) as shown. To lubricate inside edges of blades, seat blades in base and turn tool over (K).
7. Always seat blades in base of tool for safe transportation and storage.

	A	B	
GOP23			2" x 3" (51 x 76 mm)
GOP23L			2.2" x 3.2" (56 x 81 mm)
GOP34			3" x 4" (76 x 102 mm)
GOP23X			2" x 3" (51 x 76 mm)

#### Gutter Size Reference:

Following Gutter Sizes Do Not Fit "B" Direction:

- 4K Gutter - 2 x 3, 2 x 3 X-Style, 3 x 4, 3 x 4 X-Style
- 5K Gutter - 3 x 4, 3 x 4 X-Style
- 6K Gutter - 3 x 4, 3 x 4 X-Style



#### FR Pour les gouttières d'aluminium. Donne un trou de descente dans la direction (A) ou (B).

1. À l'aide de la poignée supérieure (C), poussez la lame vers le bas jusqu'à ce qu'elle entre en contact avec la gouttière. Maintenez le poinçon centré sur le fond de la gouttière pendant que vous abaissez la lame.
2. Serrez à plusieurs reprises les poignées à cliquet (D) afin de forcer le poinçon à travers la gouttière.
3. Une fois que l'assemblage de lame a percé la gouttière, continuez à déclencher le rochet jusqu'à ce que l'assemblage de lame frappe le fond du socle. **(SERREZ BIEN LES POIGNÉES À ROCHET (D) À DEUX MAINS ENCORE UNE FOIS POUR CRÉER UN LÉGER COLLET AUTOUR DU TROU.)**
4. Appuyez sur le levier déclencheur (E), et tirez la poignée vers l'arrière (C) jusqu'à ce que le poinçon frappe le fond. Le poinçon éjecte la débouchure produite par le GOP23, GOP23L ou le GOP34.
5. La gouttière est prête pour le moignon (F) ou la fixation de la descente directement sur les pattes (G) créées dans la gouttière par le GOP23X.
6. Une lubrification périodique assurera un fonctionnement sans accroc de l'outil. **Pour éviter une blessure sur les lames affilées, utilisez un lubrifiant à base d'huile projetable seulement!** Lubrifiez le mécanisme d'encliquetage (H) et les bords extérieurs des lames (J) comme dans l'illustration. Pour lubrifier les bords intérieurs des lames, insérez ces dernières dans le socle, et retournez l'outil (K).
7. Insérez toujours les lames dans le socle de l'outil pour un transport et un entreposage sécuritaires.

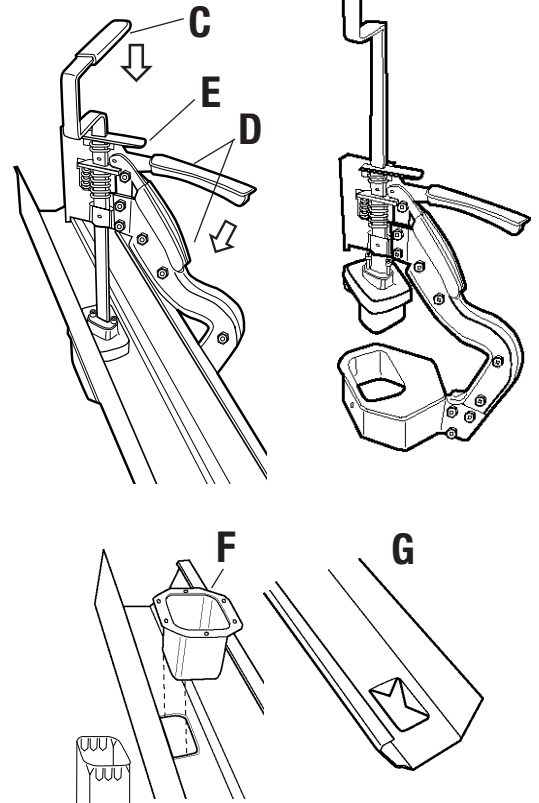

#### ES Para usarse con canaletas de aluminio. Efectúa un orificio de bajada en la dirección (A) o (B).

1. Empuje la cuchilla hacia abajo usando la palanca superior (C) hasta que haga contacto con la canaleta. Centre la perforadora en el fondo de la canaleta al mismo tiempo que empuja la cuchilla hacia abajo.
2. Apriete los mangos (D) repetidamente hasta atravesar la canaleta con la acción de trinquete.
3. Una vez que el conjunto de la cuchilla punzó la canaleta, continúe el tableteo hasta que el conjunto de la cuchilla llegue al fondo sobre la base. **(APRIETE FIRMEMENTE LAS MANIJAS DE TABLETEO (D) CON AMBAS MANOS PARA CREAR UN LEVE COLLARÍN EN EL ORIFICIO)**
4. Presione la palanca de desenganche (E) y retraiga la palanca (C) hasta que el punzón llegue al fondo. El punzón saca los tarugos producidos por el modelo GOP23, GOP23L ó GOP34.
5. La canaleta está lista para recibir la pieza de bajada (F) o el montaje de una bajada directamente a las lengüetas (G) creadas en la canaleta con el modelo GOP23X.
6. Una lubricación periódica garantiza el funcionamiento apropiado de la herramienta. **¡Para evitar lesiones ocasionadas por cuchillas filosas, sólo utilice lubricantes de aceite en aerosol!** Lubrique el mecanismo del trinquete (H) y los filos exteriores de las cuchillas (J) como se muestra en la ilustración. Para lubricar los filos interiores de las cuchillas, asíéntelas sobre la base y gire la herramienta (K).
7. Siempre asiente las cuchillas sobre la base de la herramienta para transportarlas y almacenarlas de manera segura.

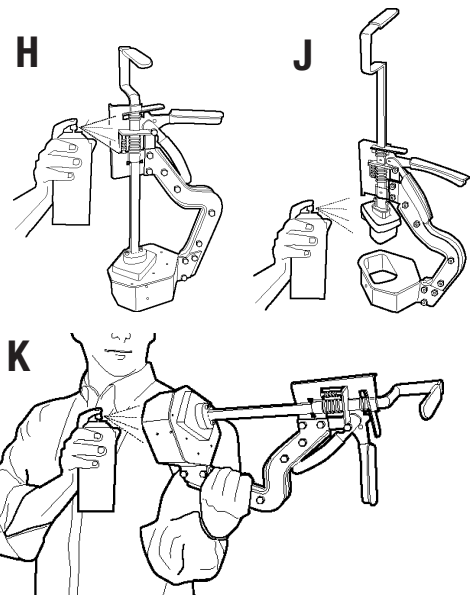

Extra holes are provided in base of tool for optional bench mount application.

Des trous supplémentaires sont fournis dans le socle de l'outil en vue d'un montage sur établi facultatif.

Se proporcionan orificios extras en la base de la herramienta para el montaje opcional en bancos de trabajo.

